

其余 $\sqrt{1.6}$

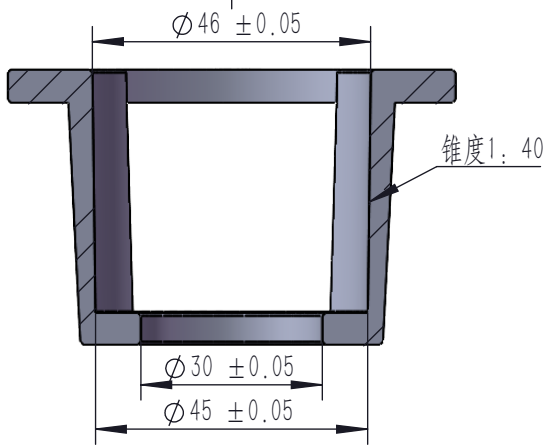
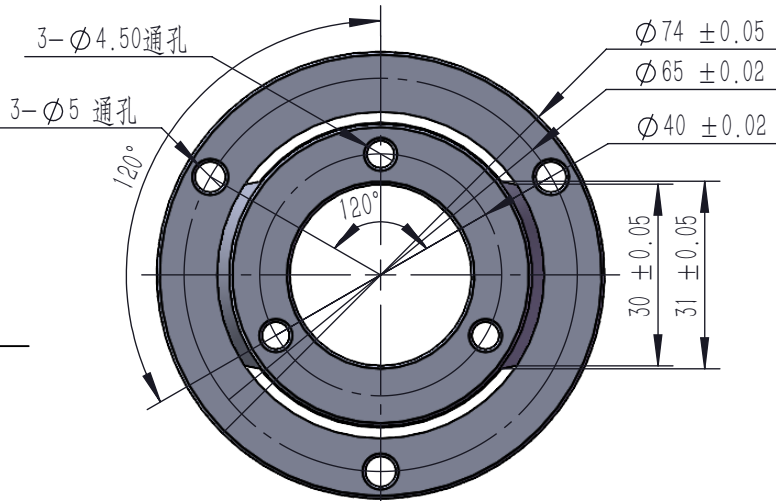
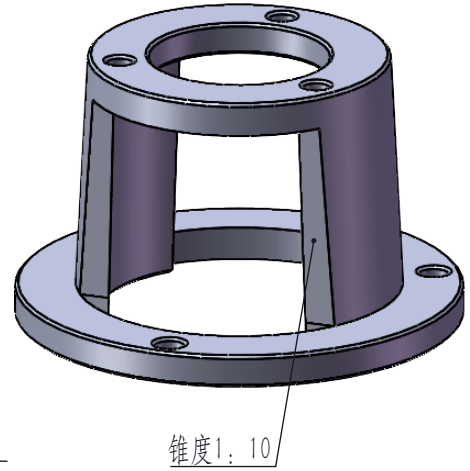
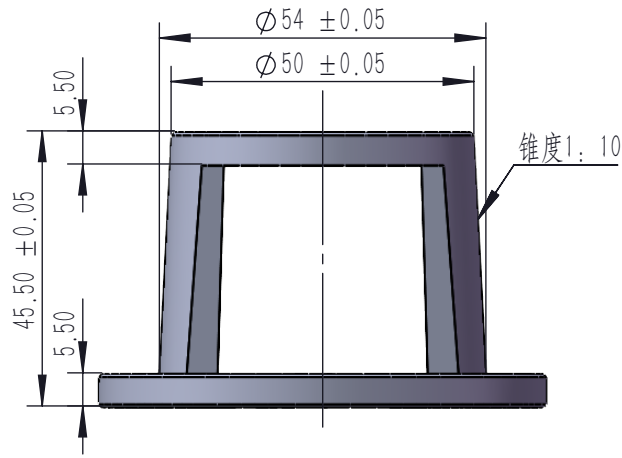

技术要求:

- 1、锐角倒钝、去除毛刺飞边。
- 2、零件去除氧化皮。
- 3、未注倒角均为 $0.5 \times 45^\circ$
- 4、未注形状公差应符合GB1184-80的要求。
- 5、加工后的零件摆放时不得直接放在地面上，应采取必要的支撑、保护措施。加工面不允许有锈斑和影响性能、寿命或外观的磕碰、划伤等缺陷。

零件代号

借(通)用件登记

旧底图总号

未标注线性尺寸公差 GB/T 1804-92 (mm)

尺寸分级	0.5-3	3-6	6-30	30-120	120-400	400-1000	1000-2000
------	-------	-----	------	--------	---------	----------	-----------

公差	± 0.05	± 0.05	± 0.1	± 0.15	± 0.2	± 0.3	± 0.5
----	------------	------------	-----------	------------	-----------	-----------	-----------

底图总号

标记	处数	分区	更改文件号	签名	年月日
----	----	----	-------	----	-----

签字

设计			标准化	刘世强	2022/11/22
----	--	--	-----	-----	------------

校核			工艺		
----	--	--	----	--	--

日期

主管设计			审核		
------	--	--	----	--	--

			批准		
--	--	--	----	--	--

压铸铝合金

浙江勃嘉工业自动化有限公司

阶段标记

重量

比例

编码器压铸件30

1:1.25

BZ-30

共张第张

版本 V1.0